

ROADWAY LSAL CONFIGURABLE

Luminario LED para uso en interiores y exteriores

POR SU SEGURIDAD, ANTES DE INICIAR LA
INSTALACIÓN LEA CUIDADOSAMENTE EL INSTRUCTIVO



RoHS NOM

NOTA

- A fin de reducir el riesgo de muerte, lesiones personales o lesiones a la propiedad provocados por incendios, descargas eléctricas, desprendimiento de piezas, cortes/abrasiones y otros riesgos, VERIFIQUE QUE LAS CARACTERÍSTICAS ELÉCTRICAS COLOCADAS EN LA ETIQUETA DE PRODUCTO CONCUERDEN AL ENTORNO DE INSTALACIÓN.
- No corte los componentes sin antes desconectar el suministro de energía.
- No compatible con enchufes/porta lámparas derivados
- La instalación debe ser realizada por personas familiarizados con la construcción y el funcionamiento de luminarias, además de los riesgos asociados.
- Consumo máximo: 0.18 kWh
- Hecho en China
- Voltaje: 120-277V- 50/60 Hz

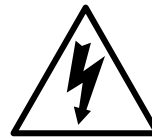

APAGUE el suministro de energía

GUÍA DE INSTALACIÓN

MONTAJE PARA POSTE

1. Retire la placa lateral del soporte de montaje. Salte al paso 3 si está montado en el poste cuadrado.
2. Fije la placa de montaje del poste redondo en el soporte de montaje.
3. Pase el cable por el soporte de montaje a través del orificio para el cableado, deslice la lámpara sobre el soporte y apriete los 2 tornillos inferiores.
4. Arrastre ligeramente los cables para asegurarse de que el orificio del soporte esté sellado con un empaque de silicón.
5. Realice la conexión de cableado según el diagrama de cableado a continuación, vuelva a colocar la placa lateral y apriete los tornillos.

MONTAJE DE BRAZO

1. Conecte los cables a Línea/Neutro/Tierra.
2. Retire la cubierta y ajuste el soporte al ángulo deseado
3. Instale el soporte en el poste y fíjelo con tornillos.

MONTAJE DE PARED

1. Retire la placa lateral aflojando los tornillos.
2. Fije la placa trasera al soporte del brazo con los tornillos proporcionados.
3. Use la plantilla de metal provista para ubicar la huella en la pared para perforar los orificios, luego fije el soporte en la pared con tornillos.
4. Pase el cable de alimentación por el soporte de montaje en pared, deslice la lámpara sobre el soporte de montaje y luego apriete los tornillos inferiores.
5. Realice la conexión del cableado dentro del soporte y reemplace la placa lateral con tornillos.

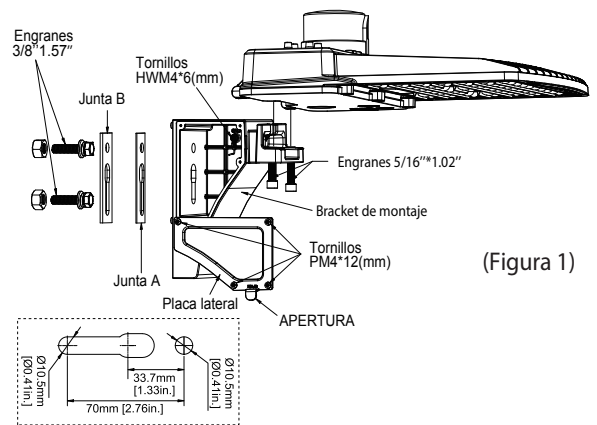

(Figura 1)

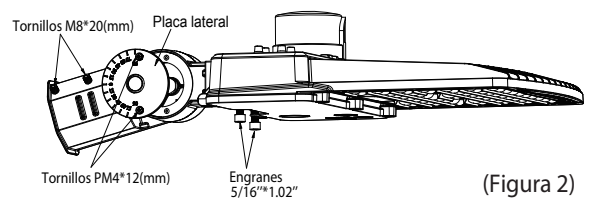

(Figura 2)

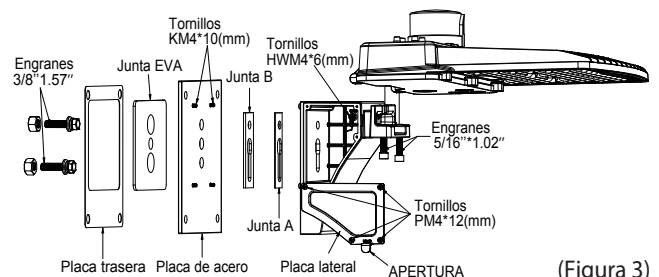

(Figura 3)

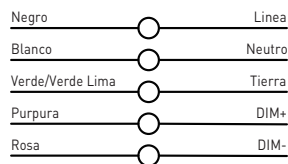
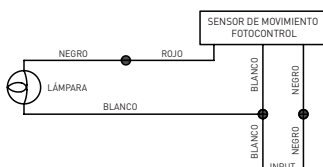

Nota: Dos cables para atenuación en el driver

SWITCH PARA CAMBIAR TEMPERATURA DE COLOR Y POTENCIA

1. Desatornille el plug de 1/2" de la parte baja del luminario.
2. Seleccione la potencia (Blanco) y la temperatura de color (Negro) moviendo el switch de acuerdo a la figura.
3. Atornille de nuevo el plug 1/2" de manera firme.

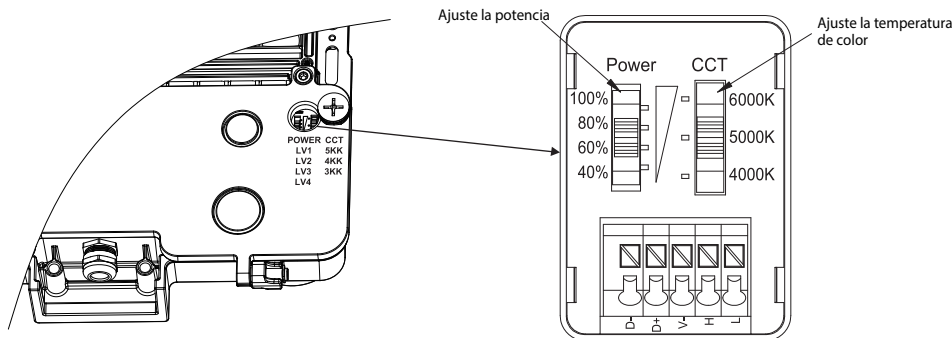

LISTA DE ACCESORIOS

Disponibles bajo pedido, consultar a su agente de ventas

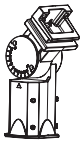

Montaje de Brazo

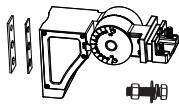

Montaje para poste

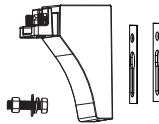

Montaje para poste cuadrado

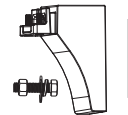

Montaje para poste redondo

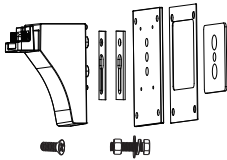

Montaje para pared

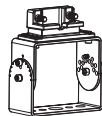

Montaje ajustable

GARANTÍA – Los productos están protegidos por una garantía de 5 años (desde la fecha de compra) contra defectos de material y fabricación (a menos que se especifique lo contrario). Si un producto deja de funcionar correctamente durante el periodo de garantía, Luceco lo reparará o reemplazará por otro producto igual o equivalente sin coste alguno, siempre que usted: (1) nos reenvíe el producto con el coste de transporte pagado por adelantado, (2) nos facilite una prueba de la fecha de adquisición e (3) indique nuestro número de autorización de retorno. Los productos reparados o reemplazados le serán devueltos con los gastos de transporte pagados por adelantado. Los productos de reemplazo pueden estar renovados o contener materiales renovados. Si nosotros consideramos que no podemos reparar ni reemplazar un producto defectuoso, le reembolsaremos el precio de compra del producto. Esta garantía no será aplicable si, a nuestro juicio, el defecto del producto se debe a daños producidos durante su transporte, manejo o almacenamiento, así como a accidentes o a un mal uso del mismo, o si no se ha usado de acuerdo con las instrucciones del producto, si se ha modificado de alguna manera, si se le ha quitado o pintado algún número de serie. Cualquier reparación o intento de reparación anulan esta garantía. Según las condiciones de esta garantía, nuestra responsabilidad máxima se limita al precio de compra del producto protegido por la garantía. **ESTAS CONDICIONES PUEDEN SUFRIR CAMBIOS SIN PREVIO AVISO**