

**SOLAR GUARDIAN FLOODLIGHT  
3.2W WALL LIGHT WITH PIR**



**NOTE** – To comply with regulations, installation must be carried out by suitably qualified competent person and in accordance with the current IEE Wiring Regulations (BS7671) and Building Regulations. A copy of the instructions must be left for the user/maintenance engineer for future reference.

For non-UK, please refer/consult local requirements

**ENSURE ELECTRICAL SUPPLY IS DISCONNECTED/  
ISOLATED BEFORE COMMENCING INSTALLATION**



**ACCESSORIES:**

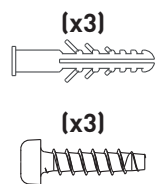

**WARNING:**  
This product can expose you to chemicals, which are known to the State of California to cause cancer. For more information, visit: [www.P65Warnings.ca.gov](http://www.P65Warnings.ca.gov)



**FEATURES & BENEFITS**

- Front and rear facing LED technology provides both functional and ambient illumination
- 3 working modes, defined overleaf
- Long lasting battery life – 6 hours charge provides illumination up to 3 nights
- Perfect for outdoor entrance areas, balconies, paths and decorative garden lighting
- IP44 rated with durable impact resistant housing
- PIR detection range 2-6 metres
- No wiring, easy & simple installation

**SUGGESTED METHOD OF INSTALLATION**

1. Open the battery cover to remove the insulating strip, then close the battery cover
2. Select flat surface which receives direct sunlight
3. Drill 3 holes of 6mm at the requested place, keep 163 mm distance between the 3 holes, 2-4m height from ground
4. Fix 3 rawl plugs into the hole (included)
5. Fix a screw to the lower expansion plug with a little spare space, insert into the screw groove and fix
6. Straighten the whole lamp and fasten the 2 upper screws tightly
7. Switch On - fitting will turn on and LEDs will illuminate for a short period before turning off to normal operation

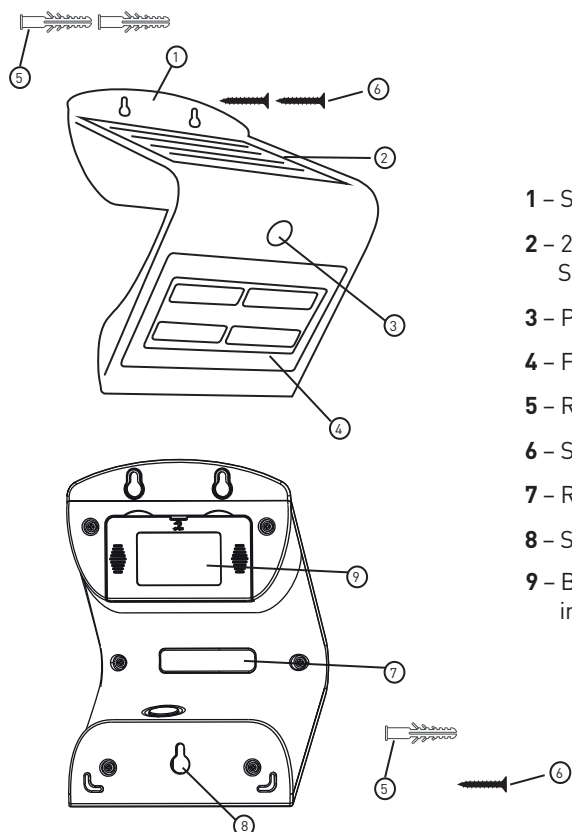

- 1 – Solar Guardian Housing
- 2 – 2.3 W Monocrystalline Silicon Solar Cell
- 3 – PIR Sensor
- 4 – Front LED Light
- 5 – Rawl Plug (included)
- 6 – Screw (included)
- 7 – Rear LED Light
- 8 – Screw Groove
- 9 – Battery box with insulating strip

**ESPAÑOL**

**Características y ventajas**

- La tecnología con luces LED delantera y trasera proporciona una iluminación funcional y de ambiente
- 3 Modos de funcionamiento, explicados al final
- Batería con larga vida útil; 6 horas de carga proporcionan iluminación durante hasta 3 noches
- Perfecta para la zona exterior de entrada a la vivienda, balcones o pasillos, y como iluminación decorativa de jardín
- Clasificación IP44 con carcasa duradera resistente a los impactos
- Rango de detección PIR: 2-6 metros.;10 segundos de iluminación
- Se instala de forma sencilla y fácil, sin cables

**MÉTODO DE INSTALACIÓN PROPUESTO**

1. Abra el compartimiento de la batería para quitar la tira de aislamiento de la batería, una vez hecho esto, cierre el compartimiento
2. Elija una superficie plana que reciba luz solar directa
3. Haga tres orificios de 6mm en el lugar que desee, manteniendo una distancia de 163mm entre los 3 orificios con 2-4m sobre el suelo.
4. Fije los anclajes en el orificio (incluidos)
5. Coloque un tornillo en el anclaje de expansión inferior con un poco de espacio de margen, insértelo en la ranura del tornillo y atornille
6. Coloque recto el aplique y atornille bien el tornillo superior
7. Encienda la luz con llave proporcionada. El aplique se encenderá y las luces LED iluminarán durante un breve período de tiempo antes de pasar a su modo de funcionamiento normal

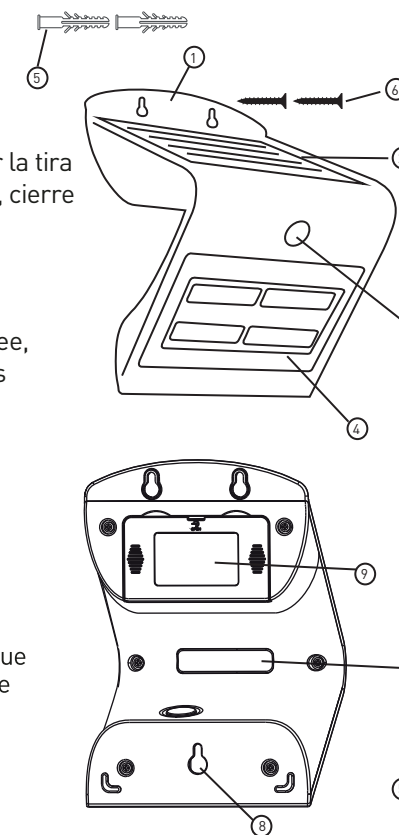

**ACCESORIOS:**

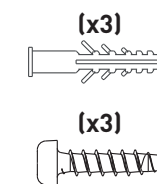

- 1 – Carcasa del Solar Guardian
- 2 – Célula solar de silicio monocristalino de 2.3W
- 3 – Sensor PIR
- 4 – Luz LED delantera
- 5 – Anclaje (incluido)
- 6 – Tornillo (incluido)
- 7 – Luz LED trasera
- 8 – Ranura para tornillo
- 9 – Compartimiento de batería con aislador

**WORKING MODES**

Select by pressing the power button until desired mode:

- MODE A**  
Automatically turns ON at dusk (<30 lux) and remains 80lm off bright, up to 5 hours after which it turns off.
- MODE B**  
Automatically turns ON to full brightness mode (400lm) when motion is detected within 6 metre range and then returns to standby night glow mode (dimmed front and back light on) after 20 seconds of no motion.
- MODE C**  
Automatically turns ON to full brightness mode (400lm) when motion is detected within 6 metre range and then returns to OFF after 30 seconds of no motion.

**MODOS DE FUNCIONAMIENTO**

Presione el botón de encendido hasta tener el modo deseado:

- MODO A**  
Se enciende automáticamente al anochecer (<30 lux) y permanece 80 lm apagado brillante, hasta 5 horas después de lo cual se apaga.
- MODO B**  
Se enciende automáticamente al modo de brillo completo (400 lm) cuando se detecta movimiento dentro del rango de 6 metros y luego regresa al modo de brillo nocturno en espera (luz delantera y trasera atenuada) después de 20 segundos sin movimiento.
- MODO C**  
Se enciende automáticamente al modo de brillo completo (400 lm) cuando se detecta movimiento dentro del rango de 6 metros y luego vuelve a APAGADO después de 30 segundos sin movimiento.